

Облицовка поверхностей стен



Рис. 8.32. Облицовка кирпичных стен керамическими пристойными плитками:
а — разрез, б — фасад

50 без перевязки с кладкой. Толщина вертикальных и горизонтальных швов — не более 10 мм. Плиты устанавливают горизонтальными рядами снизу вверх с перевязкой или без перевязки швов (рис. 8.32).

Для облицовки поверхностей стен применяют ПЛИТЫ И детали из натуральных материалов с зеркальной, лощеной, шлифованной, точечной, бороздчатой и «под скалу» фактурой. Плиты к стене крепят различными способами: металлическими костылями диаметром 6—12 мм, заделываемыми на глубину до 25 см в нижних рядах облицовки и на глубину 12—15 см в верхних (рис. 8.33); анкерной лапой диаметром 10—16 мм, заделываемой в стену на глубину 15—25 см (рис. 8.34);

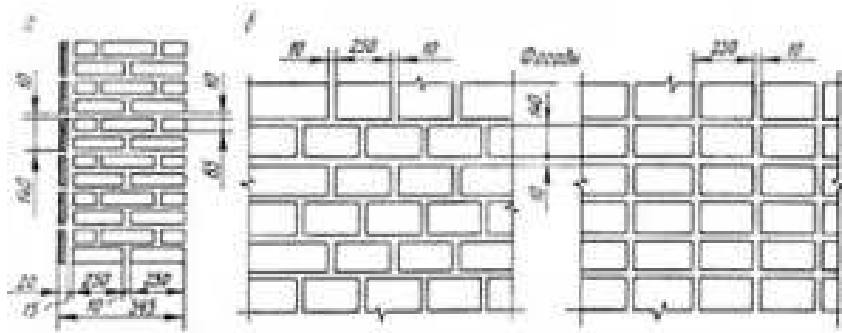

Рис. 8.33. Крепление облицовки с помощью костыля:
1 — облицовка; 2 — раствор; 3 — стена; 4 — костыль



Рис. 8.34. Крепление облицовки с помощью анкерной лапы:
1 — стена; 2 — облицовка; 3 — раствор; 4 — анкерная лапа

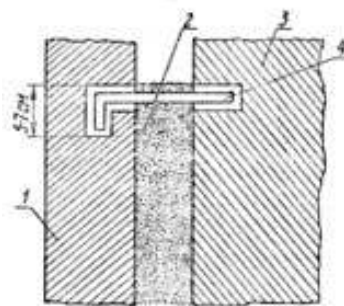

Рис. 8.35. Крепление облицовки с помощью скоб и хомутов:
1 — стена; 2 — хомуты; 3 — металлические прутья; 4 — скобы; 5 — облицовка; 6 — раствор

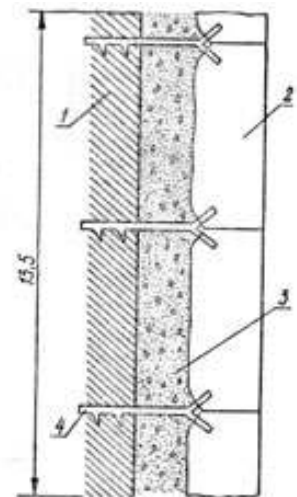

Рис. 8.36. Крепление облицовки с помощью скоб и пластинок:
1 — стена; 2 — раствор; 3 — скобы; 4 — пластины; 5 — облицовка

скобами, хомутами и вертикальными металлическими прутьями диаметром 10—12 мм (рис. 8.35); скобами диаметром 6—12 мм, а между собой — пластинками и штырями (рис. 8.36). В процессе возведения стен в них закладывают металлические

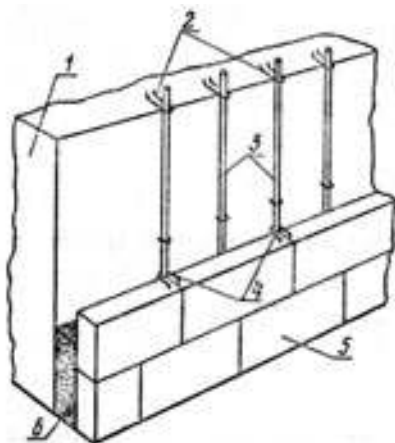
шины, в которые вставляют свободно скользящий крюк, второй конец которого крепят к облицовочной плите. Тонкие плиты толщиной до 25 мм и высотой до 600 мм крепят к стене с помощью раствора, а также раствора и временных деревянных клиньев.

Толщина швов облицовки принимается в зависимости от фактуры плит и составляет: для зеркальной и лощеной— $1,5 \pm 0,5$ мм; для шлифованной, точечной и бороздчатой — 5 ± 1 мм; «под скалу» и пиленой — 10 ± 2 мм.

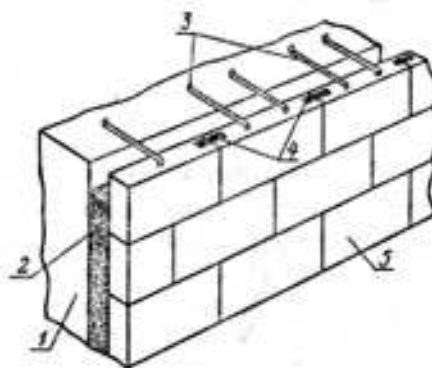
Плиты устанавливают с зазором от поверхности с последующей заливкой его раствором, предварительно законопатив вертикальные швы. Горизонтальные швы заделывают мастикой на натуральной олифе или прокладкой рольного свинца с последующей расчеканкой. После затвердения раствора конопатку удаляют, а швы заделывают и разделяют.

После окончания всех работ облицовку с зеркальной и лощеной поверхностью моют и насухо протирают.